



ENVASADORA E INSPECCIÓN

FLUJÓMETRO

Balanza de Flujo

Una balanza de flujo es un dispositivo que mide la cantidad de material que pasa a través de un punto específico en un sistema de transporte. Está diseñada para el pasaje continuo o por lotes, con pantallas que muestran datos estadísticos en tiempo real para el control de calidad. Además, se caracteriza por un bajo consumo de energía eléctrica y neumática.



REFERENCIAS

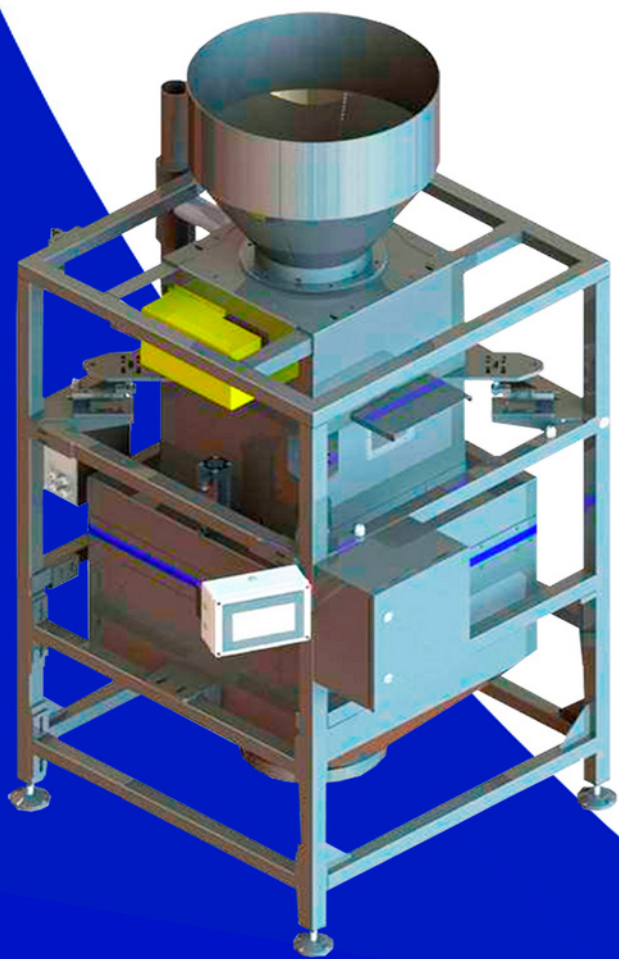

APLICACIONES

Productos alimenticios



Productos de consumo



Productos agrícolas



Productos industriales



COTIZA AHORA
DALE CLICK

desde **WHATSAPP**

(+51) 981 035 982



ENVASADORA E INSPECCIÓN

BALANZA DE FLUJO

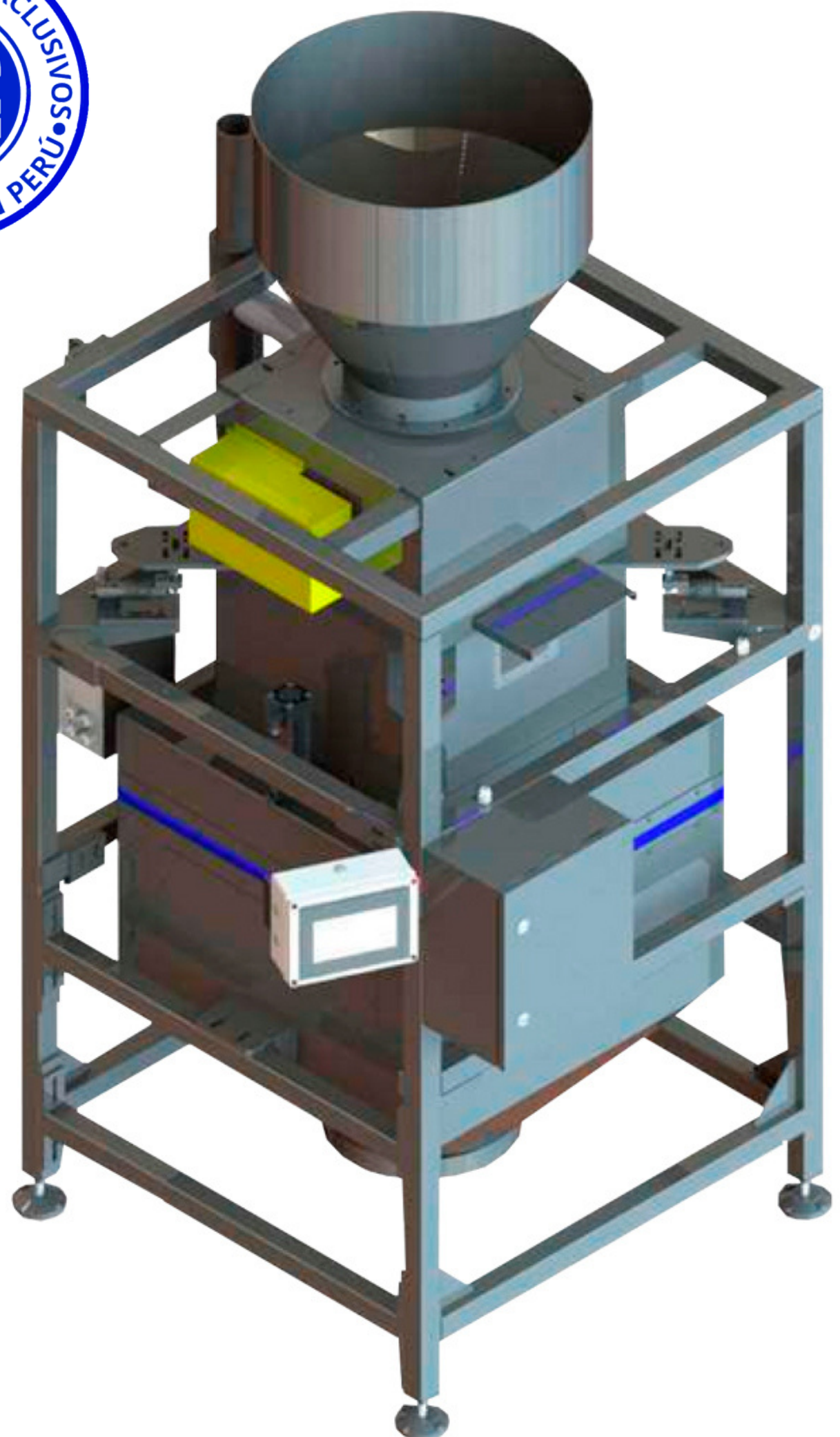

DESCRIPCIÓN

Una balanza de flujo es un dispositivo que mide la cantidad de material que pasa a través de un punto específico en un sistema de transporte. Está diseñada para el pasaje continuo o por lotes, con pantallas que muestran datos estadísticos en tiempo real para el control de calidad. Además, se caracteriza por un bajo consumo de energía eléctrica y neumática, lo cual contribuye a la sostenibilidad y reducción de costos operativos en las instalaciones industriales.

ESPECIFICACIONES

- **Velocidad:** 100ton/h (toneladas por hora)
- **Tensión Eléctrica:** 220 Volts 1ph o 2ph
- **Corriente (A):** 1,05
- **Potencia (kW):** 0,30
- **Consumo(kWh):** 0,25
- **Consumo neumático (l/min):** 50
- **Temperatura de operación:** -5°C a 45°C
- **Material:** Acero al carbono o acero inoxidable
- **Grado de proteccion:** IP64 / IP66/ IP69
- Pantallas tipo touch screen de 7 pulgadas
- Precisión de pesaje: $\pm 0.25\%$
- Sistema de recogida de polvo

PLANTAS Y OFICINAS LIMA

(+51) 946 038 335

proyectos@refamij.com

Calle Buenos Amigos N° 184 - Ate Lima

TIENDA COMERCIAL LIMA

(+51) 994 278 664

ventas1@refamij.com

Av. Argentina 523 C.C Acoprom Puesto A35 - Lima Lima

OFICINA TECNICA COMERCIAL TRUJILLO

(+51) 955 955 323

proyectosnorte@refamij.com

Mz. "P" Lte. 43 Urb. Villa Hermosa-II Etapa - Trujillo La Libertad